

Sensores de turbidez y de sólidos en suspensión Solitax sc



Aplicaciones

- Agua potable
- Aguas residuales
- Bebidas
- Aguas industriales
- Industria energética

DISTRIBUIDOR DE HACH
EN ECUADOR Y PERÚ

 ECUADOR

Tel: (+593) 993884023
Email: comercioelectronico@elicrom.com
Web: www.elicrom.com

 PERÚ

Tel: (+51) 999713114
Email: comercioelectronico@elicromperu.com
Web: www.elicromperu.com

 **Claros
Enabled**

 **Service
Protected**

Mediciones exactas de turbidez y sólidos en suspensión independientemente del color

Mayor exactitud, menor mantenimiento

Los sensores Solitax sc de Hach® proporcionan una medición exacta e independiente del color de la turbidez y de los sólidos en suspensión en agua potable, aguas residuales y aplicaciones de procesos industriales. Un dispositivo de limpieza automático evita el crecimiento microbiológico y la interferencia de las burbujas de gas. El rendimiento fiable de este sistema y la capacidad total de comunicación de datos ayudan a mejorar el control de los procesos y a reducir los costes de tratamiento asociados con el uso de polímeros, el proceso de digestión y la gestión de lodos.

Excelente correlación con análisis de laboratorio

Los sensores Solitax sc muestran una correlación excepcional con los análisis de laboratorio. La medición en continuo no solo ahorra tiempo en análisis manuales, sino que además proporciona mediciones críticas en tiempo real que pueden utilizarse para un uso más eficiente de la planta.

Sensores completamente reparables

Los sensores convencionales de turbidez y sólidos en suspensión suelen ser irreparables cuando tienen problemas de funcionamiento. Los sensores Solitax sc son completamente reparables, lo que a menudo duplica la vida útil del sensor.

Calibración en un punto sencilla

Calibrados en fábrica de conformidad con DIN EN ISO 7027 para la estabilidad de la calibración a largo plazo. La calibración es fácil con un procedimiento sencillo de factor de corrección.

Sistema multiparamétrico y multicanal

Se pueden conectar varios sensores Solitax sc a un controlador SC de Hach. El mismo controlador puede admitir también cualquier combinación de parámetros. Todos los sensores modelo sc de Hach son "plug and play" sin complejidad de cableado ni necesidad de procedimientos de configuración.



Be Right™

Datos Técnicos*

	Para la inserción en tuberías		Para la inmersión en depósitos abiertos		
Modelo	Solitax inline sc	Solitax highline sc	Solitax t-line sc	Solitax ts-line sc	Solitax hs-line sc
Parámetro	Sólidos en suspensión, Turbidez	Sólidos en suspensión de rango alto, Turbidez	Turbidez	Sólidos en suspensión, Turbidez	Sólidos en suspensión de rango alto, Turbidez
Rango de medición	Contenido de TSS: 0.001 - 50 g/L; 0.001 - 50,000 mg/L Turbidez: 0.001 - 4000 NTU	Contenido de TSS: 0.001 - 500 g/L; 0.001 - 500,000 mg/L (el rango superior depende de las características de la muestra) Turbidez: 0.001 - 4000 NTU	Turbidez: 0.001 - 4000 NTU	Contenido de TSS: 0.001 - 50 g/L; 0.001 - 50,000 mg/L Turbidez: 0.001 - 4000 NTU	Contenido de TSS: 0.001 - 500 g/L; 0.001 - 500,000 mg/L (el rango superior depende de las características de la muestra) Turbidez: 0.001 - 4000 NTU
Unidades	Turbidez: seleccionable por el usuario: NTU, FNU o TE/F Sólidos en suspensión: seleccionable por el usuario: g/L, mg/L, ppm o % de sólidos				
Exactitud	Turbidez hasta 1000 NTU: sin calibración <5 % del valor medido $\pm 0,01$ NTU con calibración <1 % del valor medido $\pm 0,01$ NTU				
Repetibilidad	Contenido de TSS: < 3 % Turbidez: < 1 %				
Tiempo de respuesta T90	1 - 300 s ajustable				
Método de calibración	Turbidez: formacina o estándar Stablcal (a 800 NTU). Sólidos en suspensión: específica de muestra, basada en el análisis de TSS gravimétrico con procedimiento de factor de corrección.				
Certificaciones	CE				
Caudal de muestra	Máx. 3 m/s (la presencia de burbujas de aire afecta la medición)				
Rango de temperatura de operación	0 - 40 °C				
Rango de presión	Sensor de inserción de acero inoxidable: < 6 bares o < 60 m	PVC: < 1 bar o < 10 m	Sensor de inmersión de acero inoxidable: < 6 bares o < 60 m PVC: < 1 bar o < 10 m		
Material	Cuerpo de sonda: acero inoxidable 1.4571 o PVC negro Brazo de limpieza: acero inoxidable 1.4581; Rasqueta: silicona (estándar) Opcional: FKM/FPM (LZX578); Eje de rasqueta: acero inoxidable 1.4571 Conector pasacables: acero inoxidable 1.4305 o PVC blanco				
Peso	Inmersión: Acero inoxidable: 1,38 kg; PVC: 0,52 kg Inserción: Acero inoxidable: 2,4 kg				
Longitud de cable	10 m (cables de extensión opcionales disponibles)				

*Sujeto a cambio sin previo aviso.

Principio de funcionamiento

Sensor Solitax sc ts-line con óptica dual y detector añadido de retrodispersión

- Luz infrarroja dual. La fuente de luz LED transmite la luz a 45° respecto a la cara del sensor.
- El fotorreceptor nefelométrico detecta la luz a 90° del haz de luz transmitida.
- El fotorreceptor de retrodispersión (que se incluye en todos los modelos salvo en el Solitax sc t-line) detecta la luz a 140° del haz de luz transmitida para medir los sólidos en suspensión en corrientes de muestras con alta carga.
- Limpieza automática por rasqueta, opcional.
- Las sondas T-line miden solo la turbidez. Los sensores TS, HS, inline y highline miden tanto la turbidez como los sólidos en suspensión.

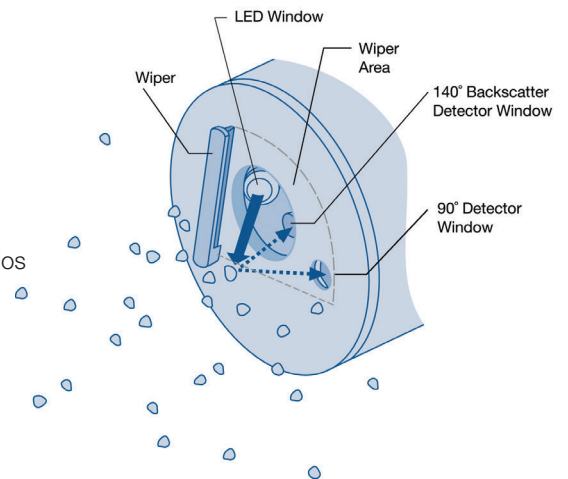

Dimensiones

Los sensores Solitax sc de Hach se pueden fijar en el borde del depósito para aplicaciones de inmersión o bien insertar directamente a través de la pared lateral de una tubería para aplicaciones de inserción. Hay disponibles varios modelos de kits de instalación.

Sonda de inserción Solitax sc

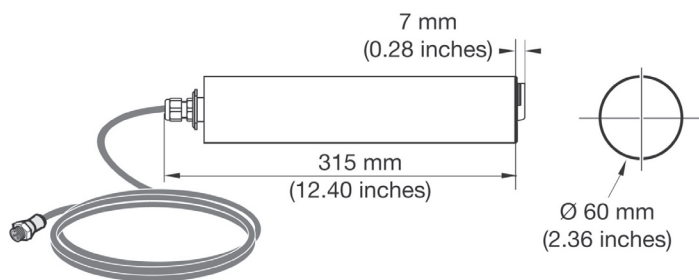

Sonda de inmersión Solitax sc

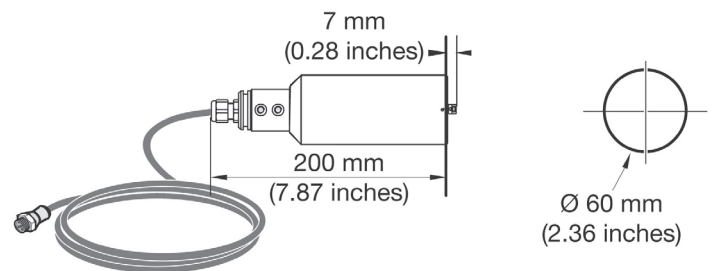

Instalación/Montaje

Instalación de montaje de Solitax sc para inmersión en depósitos abiertos. (Kit de montaje con pértiga de acero inoxidable, ref. LZY714.99.53120)

Sujeción con válvula de extracción para montaje de sensores Solitax inline y highline sc en tuberías, tamaño mínimo de la tubería 100 mm (4 pulg.) (ref. LZX337, presión máx. 6 bares; ref. LZX936, presión máx. 1 bar).

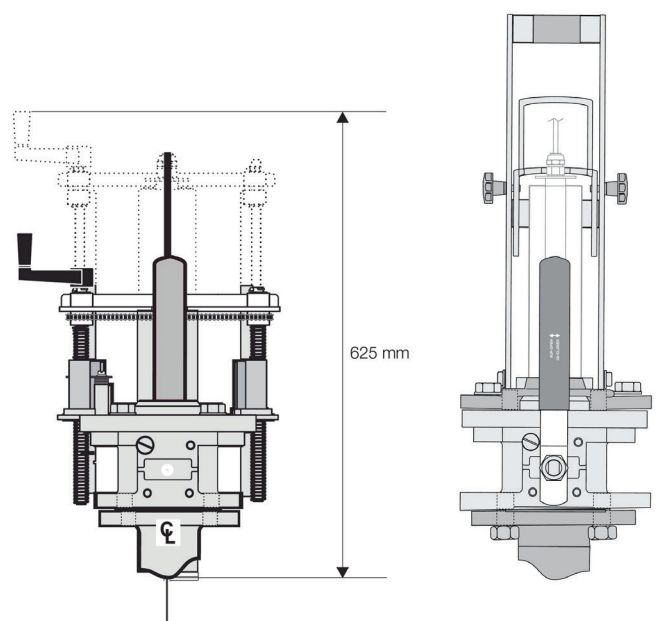
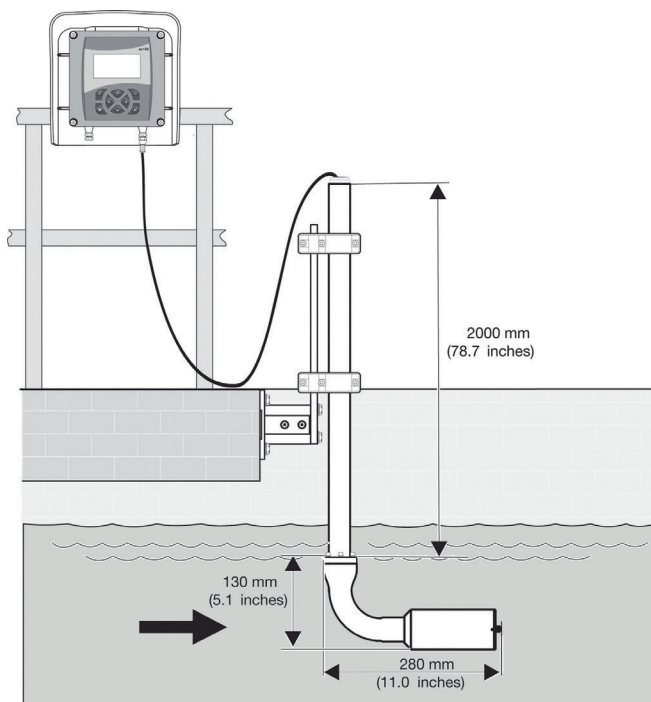

Información para pedidos

Medidor en línea de turbidez y TSS Solitax sc con controlador SC4500

Aplicaciones de Inmersión en Tanques Abiertos

- LXV525.97KTO031** SC4500 con Solitax t-line sc Turbidez (0,001 a 4000 NTU), cuerpo de PVC, con limpiador
- LXV525.97KTO035** SC4500 con Solitax hs-line sc Turbidez (0,001 a 4000 NTU) y sólidos suspendidos (0,001 mg/L a 500 g/L), cuerpo de acero inoxidable, con limpiador

Aplicaciones de inserción en tuberías (incluye kit de montaje de inserción)

- LXV525.97KTO026** SC4500 con Solitax inline sc Turbidez (0,001 a 4000 NTU) y sólidos suspendidos (0,001 mg/L a 50 g/L), cuerpo de acero inoxidable, con limpiador
- LXV525.97KTO032** SC4500 con Solitax highline sc Turbidez (0,001 a 4000 NTU) y sólidos suspendidos (0,001 mg/L a 500 g/L), cuerpo de acero inoxidable, con limpiador

NOTA:

1. Los cables de alimentación deben pedirse por separado
2. Se debe solicitar el kit de instalación de punto fijo o el kit de montaje en pasamanos por separado para todos los analizadores de inmersión

Sondas Solitax sc

Sondas de inmersión

- LXV423.99.10000** Sonda de inmersión Solitax t-line sc para medida de turbidez 0,001 - 4000 NTU, con rasqueta, PVC
- LXV423.99.12000** Sonda de inmersión Solitax t-line sc para medida de turbidez 0,001 - 4000 NTU, sin rasqueta, PVC
- LXV423.99.10100** Sonda de inmersión Solitax ts-line sc para medida de turbidez (0,001-4000 NTU) y de sólidos en suspensión (0,001-50 g/L), con rasqueta, PVC
- LXV423.99.12100** Sonda de inmersión Solitax ts-line sc para la medida de turbidez (0,001-4000 NTU) y de sólidos en suspensión (0,001-50 g/L), sin rasqueta, PVC
- LXV423.99.00100** Sonda de inmersión Solitax ts-line sc para medida de turbidez (0,001-4000 NTU) y de sólidos en suspensión (0,001-50 g/L), con rasqueta, de acero inoxidable
- LXV423.99.02100** Sonda de inmersión Solitax ts-line sc para la medida de turbidez (0,001-4000 NTU) y de sólidos en suspensión (0,001-50 g/L), sin rasqueta, de acero inoxidable
- LXV423.99.10200** Sonda de inmersión Solitax hs-line sc para la medida de turbidez (0,001-4000 NTU) y de sólidos en suspensión (0,001-500 g/L), con rasqueta, PVC
- LXV423.99.12200** Sonda de inmersión Solitax hs-line sc para la medida de turbidez (0,001-4000 NTU) y de sólidos en suspensión (0,001-500 g/L), sin rasqueta, PVC
- LXV423.99.00200** Sonda de inmersión Solitax hs-line sc para medida de turbidez (0,001-4000 NTU) y de sólidos en suspensión (0,001-500 g/L), con rasqueta, de acero inoxidable
- LXV423.99.02200** Sonda de inmersión Solitax hs-line sc para la medida de turbidez (0,001-4000 NTU) y de sólidos en suspensión (0,001-500 g/L), sin rasqueta, de acero inoxidable

Sondas de inserción

- LXV424.99.00100** Sonda de inserción Solitax inline sc para la medida de turbidez (0,001-4000 NTU) y de sólidos en suspensión (0,001-50 g/L), con rasqueta, de acero inoxidable
- LXV424.99.02100** Sonda de inserción Solitax inline sc para la medida de turbidez (0,001-4000 NTU) y de sólidos en suspensión (0,001-50 g/L), sin rasqueta, de acero inoxidable
- LXV424.99.00200** Sonda de inserción Solitax highline sc para la medida de turbidez (0,001-4000 NTU) y de sólidos en suspensión (0,001-500 g/L), con rasqueta, de acero inoxidable
- LXV424.99.02200** Sonda de inserción Solitax highline sc para la medida de turbidez (0,001-4000 NTU) y de sólidos en suspensión (0,001-500 g/L), sin rasqueta, de acero inoxidable

Información para pedidos

Sondas Solitax sc

Accesorios para la instalación

LZY714.99.53120	Kit de montaje con pértiga de acero inoxidable para los sensores de inmersión Solitax t-line, ts-line y hs-line sc, que incluye una base de 10 cm y una pértiga de 2 m con adaptador para sensor
LZX337	Accesorio de extracción/montaje con válvula de bola de acero inoxidable para sondas Solitax inline y highline sc, presión máxima de funcionamiento de 6 bares
LZX936	Accesorio de montaje de válvula de bola de acero inoxidable, presión máxima de funcionamiento de 1 bar
LZX660	Brida de soldadura de acero inoxidable con corte recto para kit de inserción
LZX661	Brida de soldadura de acero al carbono con corte recto para kit de inserción
5738400	Kit de montaje de inserción para sensores Solitax inline y Solitax highline (Incluye válvula de bola y sistema de extracción manual). El kit incluye una brida de acero al carbono de 4 pulgadas soldable
AHA033NPT	Adaptador de sensor, recto 1-1/2 FNPT
AHA045NPT	Adaptador de sonda, codo 1-1/2 FNPT 90°
MH236B00Z	Kit de montaje de inmersión de CPVC, para montar en pasamanos, serie pHD de 1"

Servicio Hach

Con el servicio técnico de Hach tiene un colaborador global que entiende sus necesidades y que se preocupa por proporcionar un servicio de gran calidad en el que poder confiar. Nuestro equipo de Service proporciona su experiencia para ayudarle a maximizar el tiempo de disponibilidad de sus instrumentos, asegurar la fiabilidad de los datos, mantener la estabilidad operativa y reducir los riesgos relacionados con el posible incumplimiento de la normativa.



 ECUADOR

Tel: (+593) 993884023

Email: comercioelectronico@elicrom.com

Web: www.elicrom.com

 PERÚ

Tel: (+51) 999713114

Email: comercioelectronico@elicromperu.com

Web: www.elicromperu.com

